



演艺科 - 技术支持组

香港文化中心
中国香港九龙尖沙咀
梳士巴利道十号
电话
852-2734 2009
传真
852-2739 0066

联络

罗家明女士
高级经理
(香港文化中心/场地管理)
直线电话
852- 2734 2821

吴凯茵女士
经理(香港文化中心/场务管理)
直线电话
852- 2734 2804

陈慧敏女士/胡绍锋先生
(署理)驻场技术监督(香港文化中心)
rdtmhkcc1@lcsd.gov.hk
rdtmhkcc2@lcsd.gov.hk
直线电话
852- 2734 2814
传真
852- 2739 0066

舞台装置

香港文化中心不会预先安排舞台装置。因此，租用人需在租用期内自行装拆设备，并须预留足够时间挂上舞台布幕及装设舞台灯光。

因应其他设施及技术需要，请向技术监督查询。

香港文化中心 - 大剧院

详细 技术设施资料

V. 2024.03.12

第1页, 共11页



剧院是一个传统的镜框式舞台设计，其设备之完善不单可供歌剧、舞蹈及歌舞剧表演，更可用作大型话剧、粤剧及综艺表演等。

前往方法

香港铁路(MTR):
荃湾线，尖沙咀站，出口E

西铁线，尖东站，出口L6

小轮:
尖沙咀天星小轮

巴士:
香港文化中心巴士站:
1, 1A, 2, 6, 7, 8A, 8P, 9

尖沙咀天星码头巴士总站:
1, 1A, 2, 5, 5A, 5C, 5P, 6, 7, 8, 8A, 8P, 9, 28, 234X, 234P

邻近公共停车场:
海港城海运大厦停车场、海港城海洋中心停车场、北京道一号停车场、新太阳广场停车场、K11 MUSEA商场停车场



出入景

卸货区货车进出口:
2.70 x 4.00米(阔 x 高)
入口地台高度: 1.20米
卸货区卷闸口:
3.90 x 3.20米(阔 x 高)

通往侧舞台的入口
5.0 x 6.0米(阔 x 高)
通往后舞台的入口
4.0 x 9.0米(阔 x 高)

后台入口
广场C，大楼梯侧

泊车
需要申请及获得批准

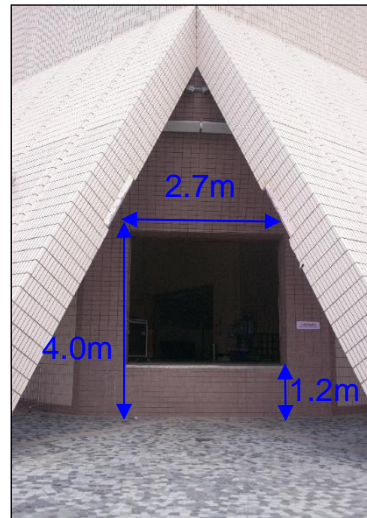



观众席



座位总数共有: 1734

堂座:	788
楼座:	425
高座:	495
厢座:	26

可拆除座位

小乐队池/升降台(座椅):	53
大乐队池/升降台(座椅):	102

镜框

镜框尺寸

设于台口舞台灯桥及虎头门, 可把镜框缩小

15.00 x 10.45米(阔 x 高)

13.00 x 5.50米(阔 x 高) 最小

舞台阔度

台中至台右比重式换景框架	12.20米
台中至台左防火闸	12.70米
吊杆楼层距离	20.65米
台中至台右吊杆楼层	10.30米
台中至台左吊杆楼层杆	10.35米

舞台深度

镜框后部至后舞台防火闸的距离	18.47米
镜框后部至棚顶最接近台内的位置	16.85米
镜框后部至U形吊杆距离 (68号吊杆)	16.50米
镜框后部至台口边沿距离 (由台中量度)	1.15米
台边弧度半径 (由镜框左边至右边)	34.49米

镜框后部至小乐队池 (由台中量度)

4.00米

小乐队池半径

17.35米

镜框后部至大乐队池 (由台中量度)

5.80米

大乐队池半径

19.15米

舞台高度

舞台地板至吊杆楼层高度 (四楼)	8.20米
舞台地板至棚顶高度	25.32米
电脑吊杆最高可达高度	22.90米
比重式单循环吊杆最高可达高度 (一般)	22.00米
(2号吊杆)	21.90米
(3号吊杆)	20.75米
观众席至舞台高度	1.05米

前舞台/ 乐队池

乐队池走廊总面积

70米²

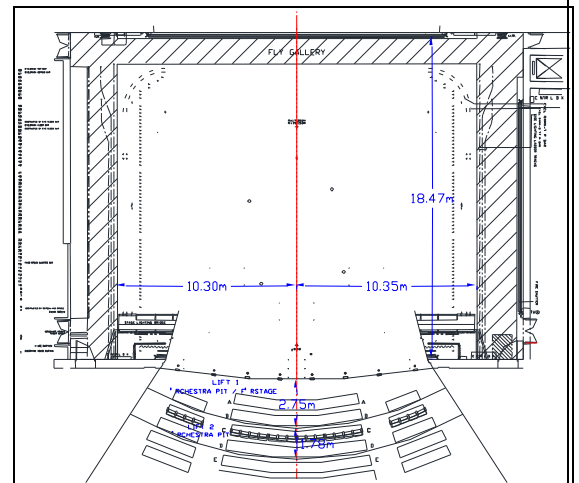



小乐队池升降台总面积/弧形前舞台 (观众席需要拆除53个座位)	38米 ²
深度 (台中)	2.75米
小乐队池可升至舞台高度作前舞台之用。	
大乐队池升降台总面积/弧形前舞台 (观众席需要拆除102个座位)	72米 ²
深度 (台中)	4.53米
乐队池最低位置至观众席高度	3.56米
静止负重	750公斤/米 ²
升降负重	250公斤/米 ²
乐队池装置设有指挥平台及谱架、乐师椅、高凳及谱架灯。	

舞台地面

舞台表面是平面哑黑色硬木板	450公斤/米 ² 安全载重量
台前有三道活板门, 分布于台右、中、左	2.00 x 1.00米
台口设有地脚灯槽	
整个舞台可升降, 以调校高低配合旋转舞台及弹跳板的高度。	前舞台16.00 x 12.00米(阔 x 深) 中舞台16.00 x 6.40米(阔 x 深) 后舞台16.00 x 12.00米(阔 x 深)
舞台左右两边均有由台前伸展至台口的电线槽, 距离中线9.21米。 主舞台台左右两边设活动路轨作吊挂黑色布幕用。	

侧舞台

侧舞台轻量悬挂式顶棚	
台左门框	11.60 x 9.00米(阔 x 高)
内阔	16.0米最少 - 21.00米最多
深度	11.5米最少 - 15.00米最多
手动绞盘吊杆	12米长x 1条
安全负重量	250公斤
手动麻索吊杆	12米长x 6条
安全负重量	120公斤

消防处视侧舞台的防火闸为安全屏障, 因此其周围不得摆放舞台布景、器材或设置活动舞台, 以免造成阻塞。

后舞台

门框	16.40 x 9.00米(阔x高)
内阔	17.63米
深度	13.20米(最少)
后舞台有一个活动舞台	16.00 x 12.00米(阔x深) 0.395米(高)
活动舞台中央设有一个旋转舞台	11.20米直径
旋转时安全载重量为	8,000公斤
整个舞台可升降, 以调校高低配合弹跳板的高度	3组
安全负重 - 前舞台	15,000公斤
- 中舞台	10,000公斤
- 后舞台	15,000公斤

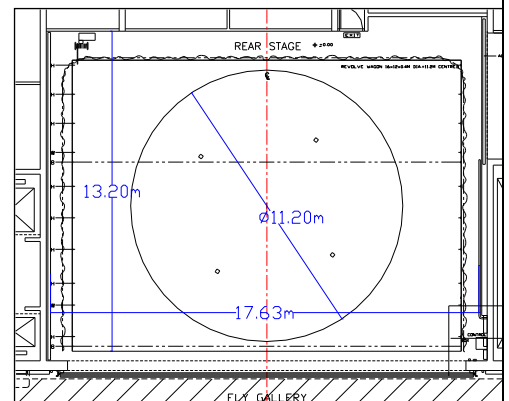

轻量悬挂式顶棚

后舞台设路轨环绕后舞台吊挂黑幕	
手动绞盘吊杆x 2条	16米长



安全载重量	250公斤
手动麻索吊杆x 8条	18米长
安全载重量	120公斤

消防处视后舞台的防火闸为安全屏障, 因此其周围不得摆放舞台布景、器材或设置活动舞台, 以免造成阻塞。

存放布景位置

侧舞台与后舞台之间的存放面积为205平方米, 10米高。

通道

后舞台, 台底及四楼吊杆楼层走廊。

悬挂

大幕 (Burgundy/法国勃艮地红) - 可调校上落 电力变速上落

舞台灯桥 电力定速操作
 可调校高度 7.50 – 9.00米
 桥底灯杆安全载重量 3000公斤

悬挂系统

计算机吊杆系统: TAIT Flying System 26条
请先交吊杆换景表, 以便加快计算机录序。如于彩排时有更改, 必须预留时间更改录序。

电动吊杆: (16号, 53号, 67号, 68号吊杆)	4 条
比重式单循环吊杆:	37 条
吊杆一般直径	48毫米
吊杆一般距离	0.20米
<i>请参阅吊杆表, 查看可用吊杆及位置。</i>	
吊杆长度 (一般)	18.00米, 可伸长至20.00米
2号及3号	18.00米
安全载重量	450公斤
16号吊杆安全负重量	1000公斤
比重式单循环吊杆安全负重量	450公斤

*装饰幔幕悬挂于1号吊杆。
 *电影银幕会阻碍4号吊杆的操作。

插杆绳栓 (Pinrail)

距离舞台高度	11.98米
侧吊杆	6条 (左右两边各3条B, C, D, E, F G)
安全负重量	175公斤
铁链吊机—电力操作、定速上落	8座
安全负重量	500公斤
顶棚安全负重量	250公斤/平方米

舞台设备

幔幕					
黑色幔幕	侧幕	12	平	5.00 x 10.00米	(基本布幕设置)
	沿幕	6	平	20.00 x 5.00米	(基本布幕设置)
	直切半幕	2	平	10.00 x 10.00米	
	黑平幕	2	平	20.00 x 10.00米	



台侧遮挡布幕	5	平	1.40 x 11.60米	(基本侧布幕设置)
	6	平	2.80 x 11.60米	
前后投影天幕	1	平	18.00 x 11.00米	(额外收费)
布天幕	1		18.00 x 9.50米	
白纱	1		18.00 x 10米	
黑纱	1		18.00 x 10米	
乐队平台				
金属架平台				
平台配备防跌胶条				
所有平台不可油漆及钉嵌				
2.40 x 1.20米(阔 x 长)	203毫米(高) x 6			
	407毫米(高) x 6			
	610毫米(高) x 6			
合唱队台阶				
三层	6个, 可供60人用。			
乐师椅				
	50		全黑色	
	55		银边黑色	
谱架				
	55		黑色	
跳舞地胶板				
只供跳舞表演用, 黑 / 灰色舞蹈地胶 (主舞台面积)				
(请预留租用时间铺设)				
弹跳板				
只供跳舞表演用			16.00 x 18.40米(阔 x 深) 以升降台配合高度	
地毯				
只供粤剧表演用	绿色	2	15.00 x 7.50米	
乐器				
	演奏用钢琴	2	Steinway & Son (额外收费)	
	小型三角琴	1	Yamaha	
	直身琴	1	Yamaha, YUS 5	
	定音鼓	1套(4个)	Yamaha (23", 26", 29", 32") (额外收费)	
	中国鼓	1		
升降梯				
纤维梯		2		
电动升降台		2		需要预先向舞台管理部借用及批准, 方可使用。
布幕对开路轨、档片伸缩撑、舞台铁磅 可要求借用				
化妆间				
一楼(舞台)	二人用	GD1*, GD 2*		
	四人用	GD3*		
	接待室			
二楼	一人用	GD4*		
	二人用	GD5*, GD6*		
	三人用	GD7^, GD8^		



三楼	四人用	GD9^
	一人用	GD10*
	二人用	GD11*, GD12*
	三人用	GD13^, GD14^
四楼	四人用	GD15^
	一人用	GD16*
	二人用	GD17*, GD18*, GD25*
	三人用	GD19^, GD20^
	四人用	GD21^, GD 23^
	五人用	GD24^
	十人用	GD22
	十二人用	GD26
	十八人用	GD27
	休息室	洗衣间



* 化妆间均设置洗手间及淋浴设备。

^ 化妆间均设置淋浴设备。

可供应围板作搭建临时抢妆间之用
抢妆间设置于侧舞台左、右位置。

洗衣间

3部洗衣机、3部干衣机，设置于四楼。

另有，衣车、2套熨斗、熨板及2部蒸气熨斗可向舞台管理部借用

灯光

调光器	ETC 数码调光器，5千瓦特	118个
	ETC 数码调光器，1千瓦特	6个
	ETC Sensor 3 数码 ThruPower 调光器，3千瓦特	332个
	调光室设于4楼台左	

灯光控制台 ETC Eos Ti-24K 型灯光控制面板，附有全功能后备操作设施。最多可控 24,576 个输出。装置在大剧院楼座后排的灯光控制室内。

便携灯光控制台 grandMA3 light (兼容 Mode 2 and Mode 3, 版本号: v3.9.60.27)

观众席灯 观众席灯的亮度调控，可在灯光控制室、放映室、或舞台左的堂灯选取控制器上执行。

灯光回路 332个最高负载为3.0仟瓦特，最终接驳至2个英式15安培三脚插座上，其中6个最高负载为3.0仟瓦特(近旋转舞台)，118个最高负载为5仟瓦特，最终接驳至2个英式15安培三脚或1个32安培插座上，6个1千瓦特的灯光回路，最终接驳至1个英式63安培或2个32安培插座上，遍布于舞台及灯桥各处。

额外供电 电源放置于后舞台台左，提供一组400安培三相电源、一组200安培三相电源，(包括两组32安培三相插头)交流电源，墙上装置有接线箱作临时接线用。
租用人如要利用后台侧的额外电源，以供电给带来的电力设备时，需由本地注册电业工程人员，进行所需要的电力工程。
带来的电力装置，应设有足够有效的电路保护器。
舞台墙身设有多个英式13安培三脚墙边插座可供使用。

前台位置 前台灯桥：距离舞台约20米投射长度及45度角。
另有A, B, C, D 4个分别置于观众席前方左、右两旁的位置，可供吊挂灯具。



- A: 距离舞台约11.65米投射长度及56.68度角。
- B: 距离舞台约13.58米投射长度及67.04度角。
- C: 距离舞台约16.09米投射长度及77.12度角。
- D: 距离舞台约19.80米投射长度及65.58度角。

LED 电脑灯	1kW	ETC	Solarframe 3000	10	A位 4 B位 6 C位 4 D位 6 台侧吊灯架 (各2)
	550W	Vari-Lite	VL 2600 Wash	22	
	550W	Vari-Lite	VL 2600 Profile	18	
	550W	Robe	T1 Profile	20	
	615W	ETC	Lonestar	16	

LED电脑灯需时进行装置，租用6节或以上的租用人，並帶上电脑灯控制員，可选用LED电脑灯。

成像灯	2.5kW	Robert Juliat	10/25 Zoom Profile	42	桥- 高位 22, 低位 18, 舞台 2
	750W	ETC	Source 4 15/30	136	台侧流动灯座 36, 舞台 100
	750W	ETC	Source 4 25/50	66	台侧流动灯座 36, 舞台 30

螺纹灯	2kW	Selecon	Arena	60
	1.2kW	Selecon	RAMA 150毫米	24

Par灯	1kW	Thomas/Kupo	PAR 64 CP60	40
	1kW	Thomas/Kupo	PAR 64 CP61	40
	1kW	Thomas/Kupo	PAR 64 CP62	40

天幕灯	RGBA200W	Altman	LED Cyclorama Wash	12	顶(吊杆53号)连挂勾
-----	----------	--------	--------------------	----	-------------

地排灯	RGBA200W	Altman	LED Cyclorama Wash	12	底(不连挂勾)
-----	----------	--------	--------------------	----	---------

追光灯	2.5kW	Robert Juliat	Cyrano 1015	4	观众席灯桥
			3-8 度角		

(注: 首两支将免费提供予租用人, 第三及第四支则需额外收费)

效果灯	2kW 效果盘	Robert Juliat	325LFX	4	效果转盘
			晴云	2	
			乌云	2	
			雨	2	
			雪	2	
			火	2	(对连变型胶片)
			水	2	(对连变型胶片)

烟雾机			需要时从贮备取用	
闪灯			需要时从贮备取用	
紫外光灯			需要时从贮备取用	
滤色片转换器		Rainbow	Colour Call	24



台侧吊灯架			8
流动灯座			12 已挂基本灯具
流动灯座灯具组合:	6 (顶)	750W ETC Source 4 15/30	2220毫米*
	5	750W ETC Source 4 15/30	2000毫米*
	4	750W ETC Source 4 25/50	1555毫米*
	3	750W ETC Source 4 25/50	1100毫米*
	2	750W ETC Source 4 25/50	700毫米*
	1 (底)	750W ETC Source 4 15/30	250毫米*
* = 灯具镜片中央离地高度			
其他	灯杆架	1.5 米可伸长至3.7米(高)	4
		1.3 米可伸长至2.2米(高)	6
		0.75 米(高)	8
	谱架灯		80

请提交灯光设计图, 以确认所需灯光设备。

灯具数量会因应维修略有变动, 请向技术监督查询。

若自携「灯光及电力设备」到剧院使用, 必须参考机电工程署之电力规例-工作守则之要求, 如关于电力安全有任何问题, 请联络本部门。详情请参考以下网址:

https://www.emsd.gov.hk/tc/electricity_safety/index.html

音响

音响系统	主扬声器		
	L-Acoustics Scene System KARA Ili 沉浸式场景系统 (5线阵列扬声器)	40	8 个(每阵列)
	L-Acoustics KS28 超低音扬声器 (2线阵列扬声器)	6	3 个(每阵列)
	L-Acoustics KARA Ili (左右台侧扬声器系统)	20	10 个(每阵列)
	L-Acoustics X12 (左右台侧扬声器系统)	2	1 个(每阵列)
	辅助扬声器系统		
	L-Acoustics X8 (楼座两侧扬声器系统)	2	1 个(每边)
	L-Acoustics 5XT (堂座扬声器系统, 设于楼座底)	7	
	L-Acoustics KIVA II (高座3线阵列扬声器, 设于追光灯桥)	12	4 个(每阵列)
	L-Acoustics 5XT (舞台台口扬声器系统)	8	
	*L-Acoustics X8 (舞台台口扬声器系统)	7	
	*流动扬声器 - 租用人须在租用时段内装拆设备		
	环绕声扬声器系统		
L-Acoustics X8 (堂座环绕声扬声器系统, 设于楼座)	9		
L-Acoustics 5XT (后堂座环绕声扬声器系统)	7		
L-Acoustics X8 (楼座环绕声扬声器系统)	9		
处理器			
L-Acoustics L-ISA (多声道音频处理器)	1套		



主调音控制台	Solid State Logic (SSL) L550 Plus	
	单声道输入	32
	立体声输入	12
	组合输出	36
	矩阵输出	16
副调音控制台	Solid State Logic (SSL) L550 Plus	
话筒输入	舞台两侧	19个(每边)
	乐队池	16
	Solid State Logic (SSL) ML32.32	4
	32输入 32输出	
	(可设置在舞台两侧与乐池)	
舞台监听器	L-Acoustics X12	12
	L-Acoustics X8	8
辅助设备 (已固定调校)	Lexicon 960L 数码效果系统	1
	Rupert Neve 5045 讯号处理器	2
话筒	Shure Beta 57A	6
	Shure Beta 58A	6
	Shure SM 58	1
	Shure SM 57	3
	Neumann KMR82i	2
	Neumann KM184	4
	Neumann KM185	4
	DPA 2011C	4
无线话筒	Sennheiser 数码6000 无线话筒 :	10套
	其中包括 : 手提式 - SKM 6000	6
	领夹式 - SK6212配MKE 2 咪头 (最多可同时使用十支无线话筒) (额外收费)	10
Solid State/ 激光光盘录音机	Tascam SS-CDR250N	4
	Tascam SS-R250N	2
投影机	三洋PLC-XF 45 (只供投射字幕, 亮度10,000流明)	1
	三洋PLC-XM100 (只供投射字幕, 亮度5,000流明)	2
电影银幕	CS 吊杆在舞台灯桥后	
电影放映机	Sony 4K Laser Cinema Projector SRX-R815P 杜比数码音响系统	2
数码光盘录像机	JVC SR-HD2700	3
实时传译系统	3种语言红外线实时传译系统	



多媒体投影机及镜头

Panasonic PT-RQ35K (额外收费)	4
Lens ET-D75LE10 – 1.3-1.7x	2
Lens ET-D75LE20 – 1.7-2.4x	2
Lens ET-D3LEW60 – 0.9-1.1:1	2

通讯系统

舞台监督控制台设于台左 (最多可分四声道通讯)

对讲系统	单通道接收耳机	8套有线及4套无线
	双通道接收平台	1套
提示灯系统	固定位置	5套
	浮动位置	4套

传呼及表演转播系统

闭路电视系统	闭路电视	8部
制作桌	浮动, 可装置在观众席堂座中间	

音响设备数量会因应维修略有变动, 请向技术监督查询。

租用人须在租用时段内装拆设备。

如有需要, 请电邮技术监督索取2D 或/及 3D CAD 图。



灯光贮备资料

适用于有灯光设计师之制作

成像灯	750W	ETC	Source 4 15/30	12
	750W	ETC	Source 4 25/50	26
	750W	ETC	Source 4 10°	12
回光灯	500W	Strand	Beamlight 500	4
	1kW	Strand	Beamlight 1000	4
紫外光灯	400W	Wildfire	UV-A: WF-401F	4
烟机		Martin	JEM ZR-44- Hi Mass	6 (连变速风扇)
雾机			Unique 2.1	6
其他			Strobe units	4

虹膜式可变光闸及金属图像投射片保持器 (Iris & Gobo Holder)

适用灯种	数量	数量	类型	直径(毫米)	直径(毫米)
Robert Juliat 2kW 型成像灯	10	42 (GT)	A	100	68-75
		22 (CH)	A	100	68-75
Source Four 型成像灯	90	110	A	100	68-75
		40	B	86	64.5

请提交灯光设计图以预留灯光贮备。以上灯光贮备以先到先得形式提供。

各项设备或会因损坏及维修而略有变动, 详情请向技术监督查询。



音响贮备数据

适用于有音响设计师之制作

扬声器	Meyer	UPA-1P	4
	Meyer	USW-1P	2
调音控制台	Soundcraft	Vi 2000	1
	Soundcraft	Compact Stagebox 32输入 16输出	1
话筒	AKG	C414	6
	Crown	PCC160	10
	DPA	4099	20
	DPA	4006A	2
	DPA	d:facto 4018V	4
	DPA	BLM4060	2
	Neumann	U87A	2
	Schoeps	MK41g + CMC 5U pre amp.	2
	Sennheiser	MD421-II	6
	Shure	Beta 91	2
	Shure	Beta 87C	2
	Shure	Beta 52A	2
	Sennheiser	E835-有开关掣	8
Austrian Audio	OC818	4	
激光光驱 (CD)	Denon	DN-C635	4
激光光驱 / Solid State录音机	Tascam	SS-CDR200C	2
	Tascam	SS-CD250N	2
迷你激光光驱 (MD)	Sony	MDS-E12	5
讯号处理器	Lexicon	PCM 92	1
	Meyer	Galileo 616	2
	Yamaha	SPX2000	1
口述影像系统	Okayo		30套
多媒体投影机镜头	Panasonic	ET-D3LEW50 – 0.7:1	2

请提交音响设计数据以预留音响贮备。以上音响贮备以先到先得形式提供。

各项设备或会因损坏及维修而略有变动，详情请向技术监督查询。